

BATIDORA

Máquina batidora industrial

VB-50



Fotos Referenciales

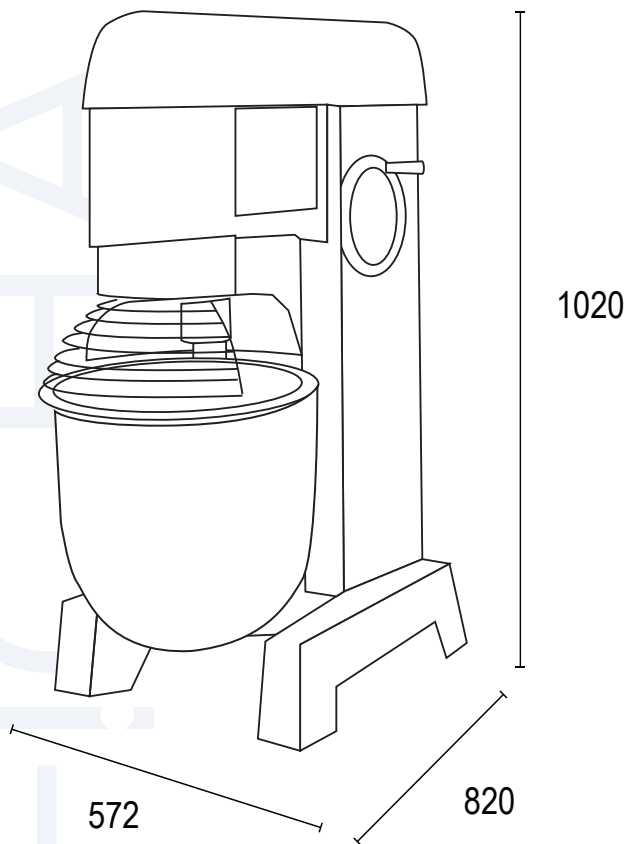

VENTUS Corp.

- Construida en fierro fundido de alta resistencia y duración.
- Bowl de acero inoxidable reforzado.
- Incluye batidor de globo, lira y gancho.
- Rejilla de seguridad abatible.
- Manilla rotatoria para subir y bajar el bowl
- Sistema de ventilación gracias al diseño de su carga.

Modelo	VB-50
Revoluciones/Min	74/150/288
Volumen Bowl (Lts.)	50
Accesorios	3
Dimensiones (mm)	
Alto	1020
Ancho	572
Fondo	820
Energía	3-380
Potencia (w)	1,5
Peso Neto (kg)	195
Peso Bruto (kg)	205